

### Spécial-Marché BrasiliaE

#### DESIGN

La Brasilia bénéficie d'un système de cuisson unique qui permet le rôtissage de poulets marinés entiers, et grillés intégralement selon la façon dite en « CRAPAUDINE » pour varier styles et saveurs.

Ce spectacle de rôtisserie original accélère les volumes de production qui sont multipliés par deux tandis que les consommations d'énergie sont réduites dans les mêmes proportions.

#### FEATURES

- Entièrement en inox
- Visibilité et accessibilité de face et de dos
- Résistances électriques blindées renforcées
- 4 vitres K-glass
- Bac à graisse amovible avec vidange intégrée
- Eclairage intérieur halogène

- 27 poulets rôtis en 30 minutes
- Design compact grâce aux dimensions optimisées (faible profondeur : 505 mm)
- Retour sur investissement rapide



BrasiliaE  
Finition inox



#### DETAILS TECHNIQUES

Aperçu de quelques fonctionnalités standard.

	Résistances électriques blindées et bridées par tringlerie.		Bac à graisse amovible avec vidange intégrée.		Accès facile et protégé au compartiment des connecteurs et composants électriques.
	Eclairage intérieur halogène.		Vitrage K-glass anti-brûlure pour réduction des pertes calorifiques (économie d'énergie).		Barre de soutien pour broche ouverte lors de la mise en place ou lors du retrait des poulets de la rôtisserie.

#### ACCESSOIRES

De nombreux accessoires sont disponibles.

BCRBRASIL Broche «crapaudine».		DEC Décrocheur de broches.		AT Allume-torche.	
--------------------------------------	--	-------------------------------	--	----------------------	--

**Vue de face**

Rôtissoire  
et socle à roulettes

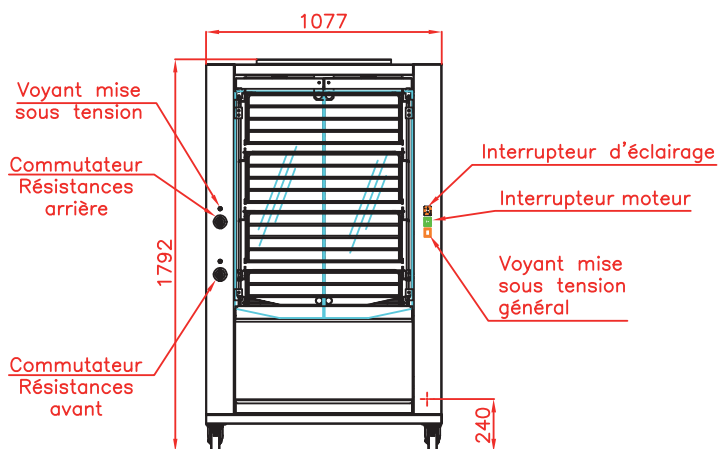

**Vue de dessus**

Rôtissoire  
et socle à roulettes

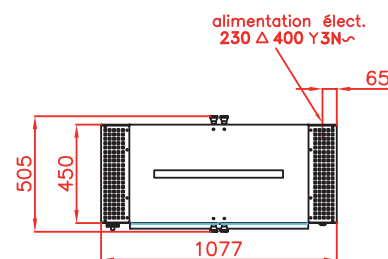

**Vue de côté**

Rôtissoire  
et socle à roulettes

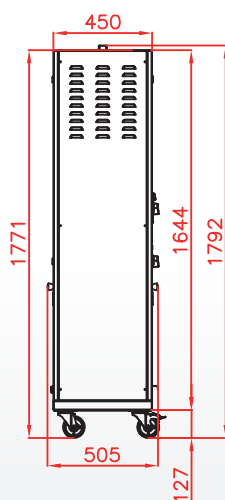

Origine / Origin  
Europe

Révision :  
Décembre 2020

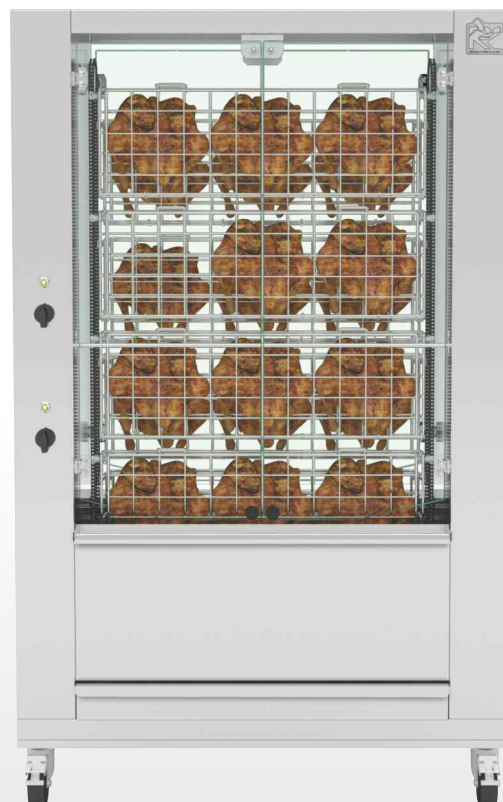

BrasiliaE  
Finition inox



## SPECIFICATIONS

Capacité	27 crapaudines
Electricité	400 V 50/60 Hz + terre
Puissance électrique	12,38 kW
Poids et dimensions (HxLxP)	180 kg ; 1792 x 1077 x 505 mm
Dégagement	80 cm devant et derrière, 10 cm à gauche et à droite
Garantie	1 an sur pièces (vitrage exclus)

DISTRIBUTEUR / REVENDEUR

Rotisol S.A.S.

Zone industrielle La Trentaine, Avenue Gustave Eiffel  
77507 Chelles cedex - FRANCE

FRANCE :- [adv@rotisol.com](mailto:adv@rotisol.com) - Tel : 01 64 21 80 00

EXPORT :- [s.bennell@rotisol.com](mailto:s.bennell@rotisol.com)